

 **SPORT**
E SALUTE



 **Dipartimento
per lo Sport**
Presidenza del Consiglio dei Ministri

PALAZZETTI POLIFUNZIONALI
Proposte di soluzioni tipologiche

Il presente documento illustra soluzioni tipologiche di palazzetti polifunzionali, concepite per accogliere diverse discipline sportive e attività correlate. L'obiettivo è fornire una panoramica sulle soluzioni architettoniche e funzionali adottabili, con particolare attenzione agli spazi dedicati agli atleti, al pubblico e ai servizi accessori, nel rispetto della sostenibilità ambientale.

Polivalenza

Ogni struttura sarà progettata per ospitare diverse discipline sportive, tenendo conto delle dimensioni dell'impianto e della compatibilità tra gli spazi necessari per le varie attività. Inoltre, i palazzetti potranno essere utilizzati anche per l'organizzazione di eventi e manifestazioni sociali e culturali.

Accessibilità

Le soluzioni proposte sono accessibili agli utilizzatori con disabilità e omologabili per le discipline sportive paralimpiche, con chiari sistemi di comunicazione e segnaletica che devono includere opzioni per persone con disabilità sensoriale.

Personalizzazione

Le soluzioni proposte sono concepite come modulabili (aree di attività - tribune - servizi), consentendo una customizzazione degli spazi in base alle esigenze specifiche del soggetto proponente, degli utilizzatori e dell'offerta sportiva locale, comprese le attrezzature sportive delle discipline praticate che devono essere utilizzabili anche da persone con disabilità.

Il concept presentato costituisce una base di riferimento per lo sviluppo progettuale secondo la normativa vigente, tenendo conto delle esigenze specifiche dei Comuni e delle caratteristiche morfologiche del territorio di intervento.

In fase di progettazione sarà inoltre possibile determinare con maggiore precisione la sostenibilità ambientale ed il costo effettivo dei singoli interventi, includendo eventuali adattamenti richiesti dal contesto locale, le opere di urbanizzazione e le attrezzature specifiche necessarie per le diverse discipline sportive.



Nota: In caso di realizzazione di tamponature vetrate è necessaria l'installazione di sistemi oscuranti/frangisole al fine di garantire comfort termico e risparmio energetico.

TIPOLOGIA #1 - CAMPO DA BASKET / VOLLEY

SPAZIO SPORT



Nota: In caso di realizzazione di tamponature vetrate è necessaria l'installazione di sistemi oscuranti/frangisole al fine di garantire comfort termico e risparmio energetico.



Nota: In caso di realizzazione di tamponature vetrate è necessaria l'installazione di sistemi oscuranti/frangisole al fine di garantire comfort termico e risparmio energetico.



Nota: In caso di realizzazione di tamponature vetrate è necessaria l'installazione di sistemi oscuranti/frangisole al fine di garantire comfort termico e risparmio energetico.



Nota: In caso di realizzazione di tamponature vetrate è necessaria l'installazione di sistemi oscuranti/frangisole al fine di garantire comfort termico e risparmio energetico.



Nota: In caso di realizzazione di tamponature vetrate è necessaria l'installazione di sistemi oscuranti/frangisole al fine di garantire comfort termico e risparmio energetico.

TIPOLOGIA #3 - DANZA SPORTIVA

SPAZIO SPORT



Nota: In caso di realizzazione di tamponature vetrate è necessaria l'installazione di sistemi oscuranti/frangisole al fine di garantire comfort termico e risparmio energetico.

44x24 h7

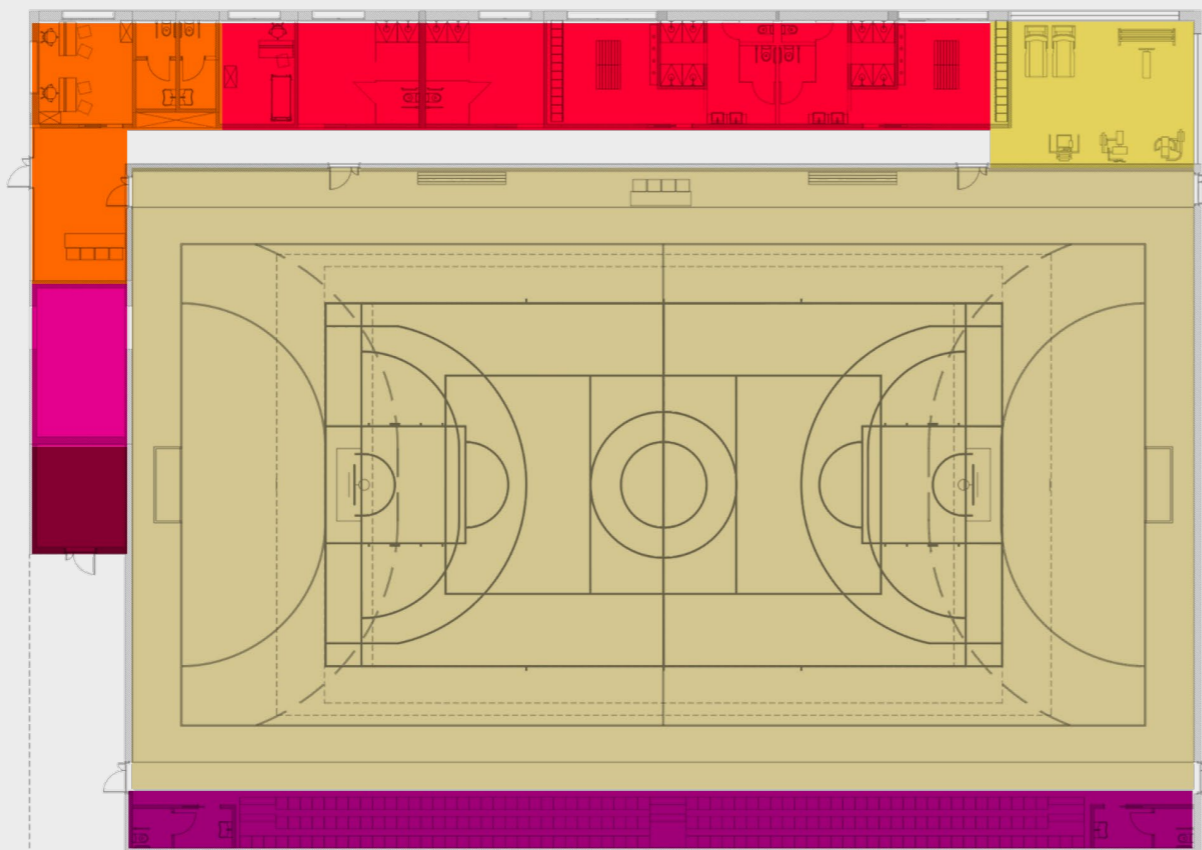

AREE SPORTIVE

- Spazio di attività sportiva
- Sala muscolazione / riscaldamento

AREE SERVIZI

- Servizi atleti e arbitri
- Servizi di supporto e Primo soccorso
- Deposito
- Locali tecnici
- Spazio spettatori e servizi igienici

ESEMPI DI SPORT PRATICABILI

- Handball / Pallamano in carrozzina
- Tennis / Tennis paralimpico
- Pallacanestro / Pallacanestro paralimpico / Baskin
- Calcio a 5
- Pallavolo / Sitting volley
- Badminton / Para badminton

ALTRE ATTIVITÀ POSSIBILI

- Tennis tavolo / Tennis tavolo paralimpico
- Scherma / Scherma paralimpica
- Arti marziali
- Lotta
- Pugilato
- Danza sportiva / Danza sportiva paralimpica

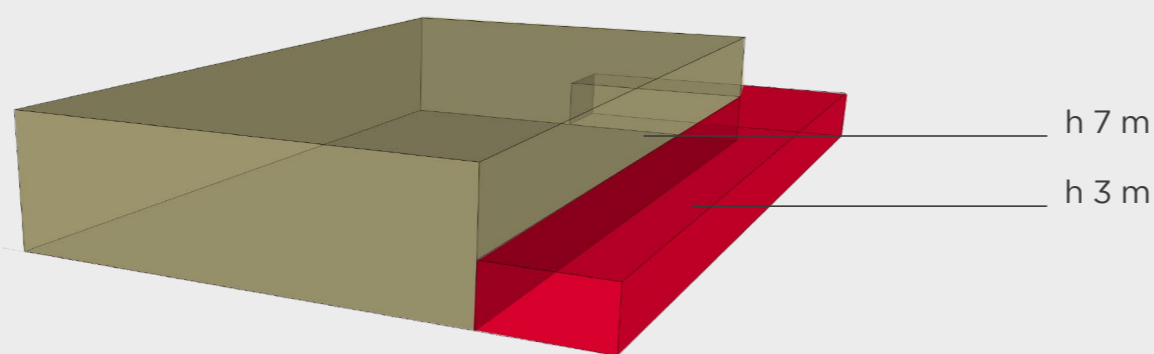

25x17 h7

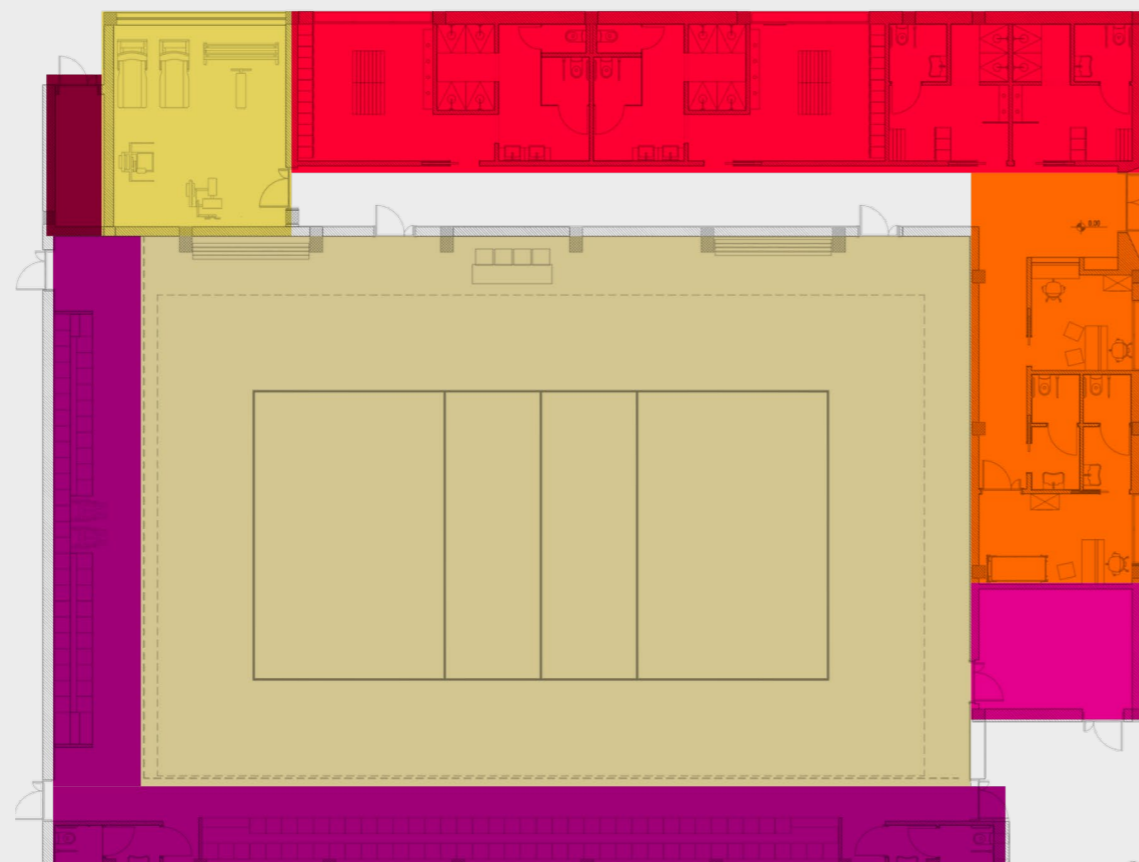

AREE SPORTIVE

- Spazio di attività sportiva
- Sala muscolazione / riscaldamento

AREE SERVIZI

- Servizi atleti e arbitri
- Servizi di supporto e Primo soccorso
- Deposito
- Locali tecnici
- Spazio spettatori e servizi igienici

ESEMPI DI SPORT PRATICABILI

- Pallavolo / Sitting volley
- Badminton / Para badminton
- Tennis tavolo
- Scherma
- Arti marziali
- Lotta

ALTRE ATTIVITÀ POSSIBILI

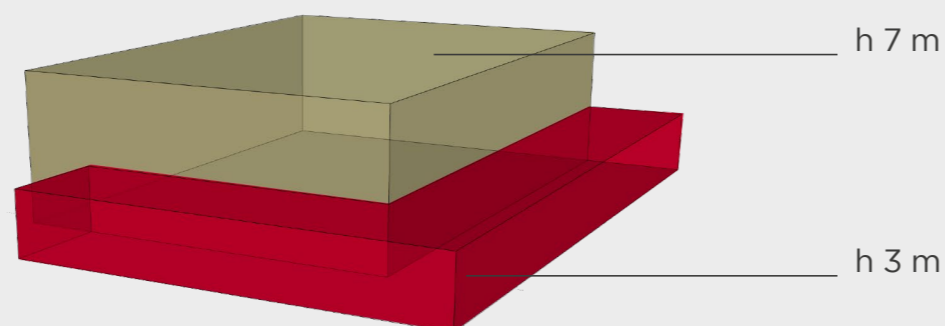

- Pugilato
- Danza sportiva / Danza sportiva paralimpica



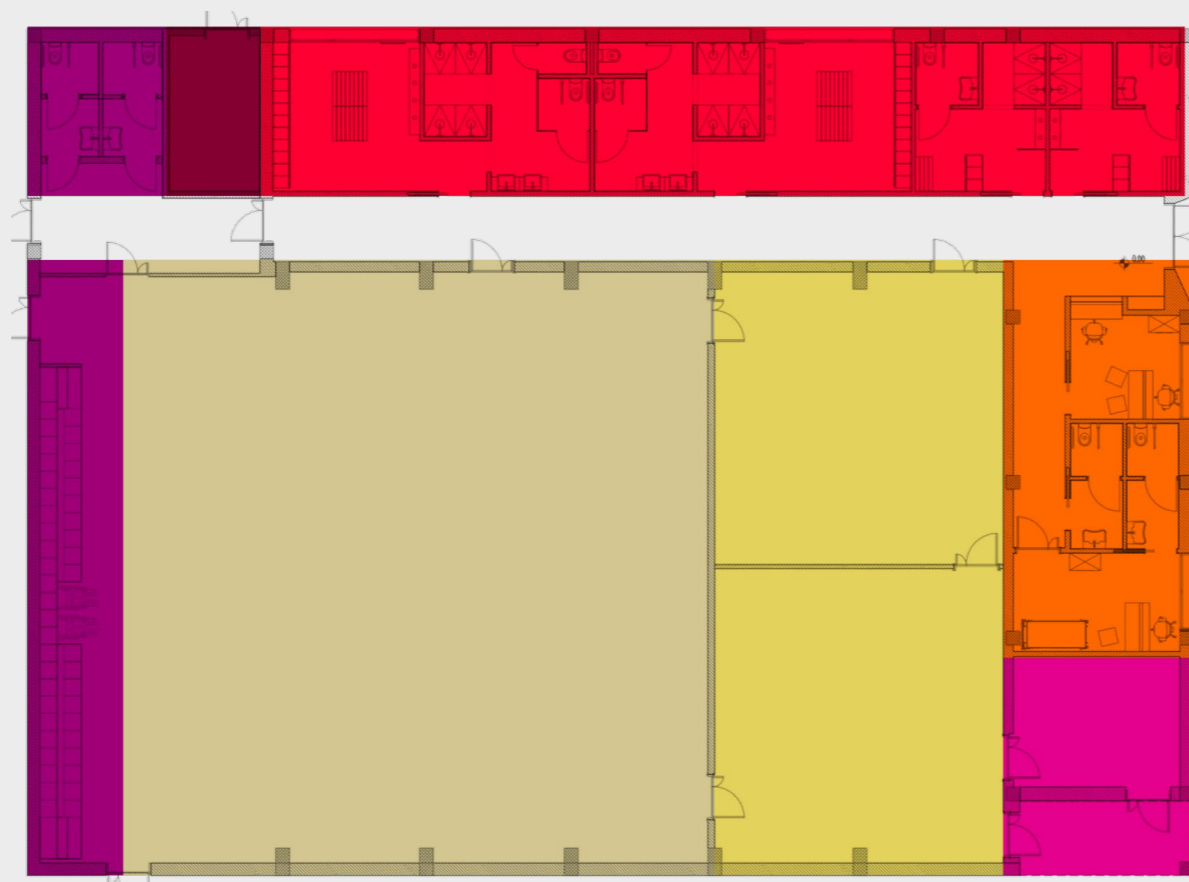

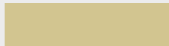

25x17 h5



AREE SPORTIVE

-  Sale di attività principale
-  Sale di allenamento

AREE SERVIZI

-  Servizi atleti e arbitri
-  Servizi di supporto e Primo soccorso
-  Deposito
-  Locali tecnici
-  Spazio spettatori e servizi igienici

ESEMPI DI SPORT PRATICABILI

- Tennis tavolo / Tennis tavolo paralimpico
- Scherma / Scherma paralimpica
- Pugilato
- Arti marziali
- Lotta
- Pesistica
- Danza sportiva / Danza sportiva paralimpica
- Fitness

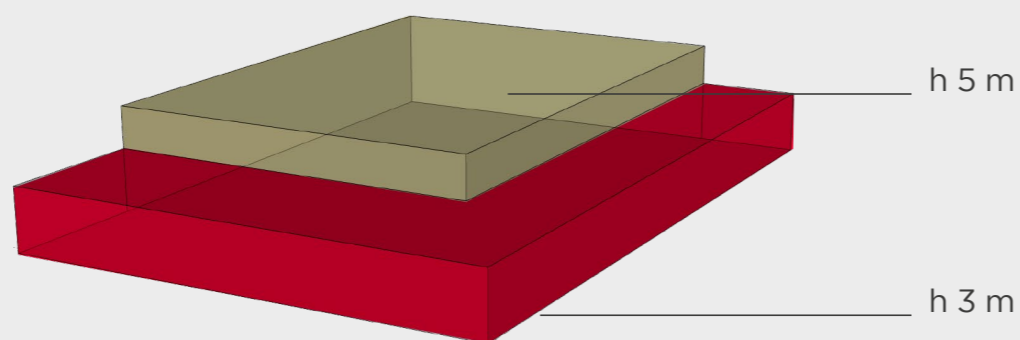

 **SPORT**
E SALUTE



 **Dipartimento
per lo Sport**
Presidenza del Consiglio dei Ministri